

架橋ポリエチレン絶縁ビニルシース電力ケーブル

6600V CV

難燃シリーズ(F-CV)もあります。

- 規格：JIS C 3606
- 仕様書No.：HST-SS55-0000
(RoHS 2002/95/EC適合品)
- 用途：電力用
- 导体最高許容温度：90℃
- 線心識別：3心：白，赤，青
- シース色：黒を標準とする。

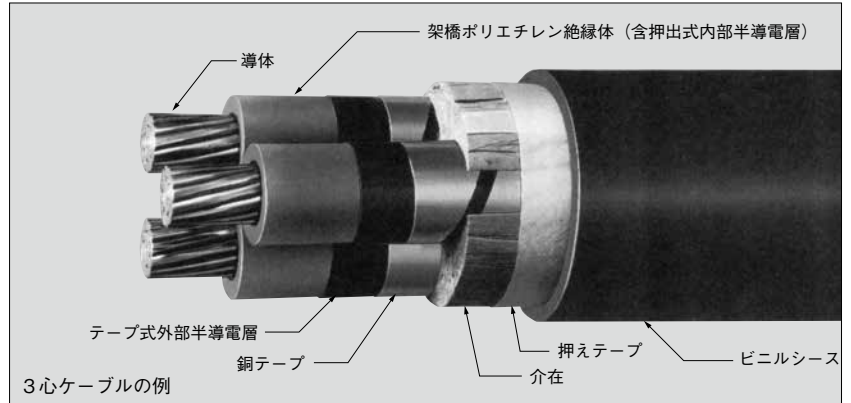

単心ケーブル

公称断面積 (mm ²)	导体形状 (mm)	导体外径 (mm)	絶縁体厚さ (mm)	シース厚さ (mm)	仕上り外径 (約) (mm)	最大导体抵抗 (20℃) (Ω/km)	試験電圧 (kV/10分)	最小絶縁抵抗 (MΩ・km)	概算質量 (kg/km)	静電容量 (参考) (μF/km)	許容電流 (基底温度 40℃) (A)
14	円形圧縮	4.4	4.0	1.8	17.5	1.31	17	2,500	385	0.24	105
22	円形圧縮	5.5	4.0	1.9	18.5	0.832	17	2,500	485	0.27	140
38	円形圧縮	7.3	4.0	2.0	21	0.481	17	2,000	680	0.32	195
60	円形圧縮	9.3	4.0	2.0	23	0.305	17	2,000	925	0.37	260
100	円形圧縮	12.0	4.0	2.1	26	0.183	17	1,500	1,400	0.45	355
150	円形圧縮	14.7	4.0	2.3	29	0.122	17	1,500	1,900	0.52	455
200	円形圧縮	17.0	4.5	2.4	32	0.0915	17	1,500	2,450	0.51	540
250	円形圧縮	19.0	4.5	2.5	35	0.0739	17	1,500	2,900	0.55	615
325	円形圧縮	21.7	4.5	2.6	38	0.0568	17	1,500	3,650	0.61	720
400	円形圧縮	24.1	4.5	2.7	40	0.0462	17	1,000	4,400	0.68	810
500	円形圧縮	26.9	4.5	2.8	43	0.0369	17	900	5,350	0.74	930
600	円形圧縮	29.5	5.0	2.9	47	0.0308	17	900	6,400	0.71	1,040

3心ケーブル

公称断面積 (mm ²)	导体形状 (mm)	导体外径 (mm)	絶縁体厚さ (mm)	シース厚さ (mm)	仕上り外径 (約) (mm)	最大导体抵抗 (20℃) (Ω/km)	試験電圧 (kV/10分)	最小絶縁抵抗 (MΩ・km)	概算質量 (kg/km)	静電容量 (参考) (μF/km)	許容電流 (基底温度 40℃) (A)
14	円形圧縮	4.4	4.0	2.5	34	1.34	17	2,500	1,250	0.24	83
22	円形圧縮	5.5	4.0	2.5	37	0.849	17	2,500	1,550	0.27	105
38	円形圧縮	7.3	4.0	2.7	41	0.491	17	2,000	2,200	0.32	145
60	円形圧縮	9.3	4.0	2.9	46	0.311	17	2,000	3,000	0.37	195
100	円形圧縮	12.0	4.0	3.1	52	0.187	17	1,500	4,350	0.45	265
150	円形圧縮	14.7	4.0	3.3	58	0.124	17	1,500	6,000	0.52	345
200	円形圧縮	17.0	4.5	3.6	66	0.0933	17	1,500	7,750	0.51	410
250	円形圧縮	19.0	4.5	3.8	71	0.0754	17	1,500	9,300	0.55	470
325	円形圧縮	21.7	4.5	4.0	77	0.0579	17	1,500	12,000	0.61	550

(備考1) 静電容量は、1心当たりの値になります。

(備考2) 許容電流は気中暗渠布設による。

(備考3) 単心の許容電流は3条S=2dの場合とする。2心以上は1条布設とする。

(JCS 01681による)